

Процесс обучения в церковно-приходских школах в конце XIX — начале XX вв.

*Р.В. Яценко,
Е.П. Воробьёв*

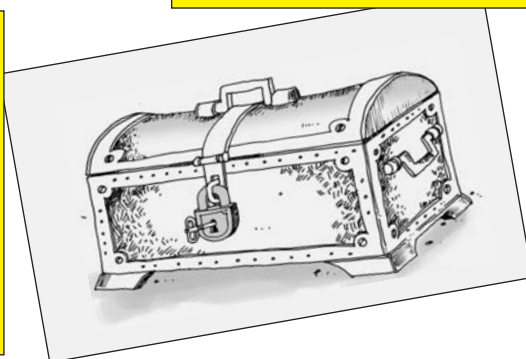

Статья посвящена описанию проблемы, сложившейся вокруг церковно-приходских школ во второй половине XIX в., и анализу их дальнейшего развития под контролем Святейшего Синода. Рассматривается процесс обучения в церковно-приходских школах на основе Правил 1884 г. и Программ 1886 и 1898 гг.

Ключевые слова: содержание обучения, церковно-приходская школа, земская школа, Министерство народного просвещения, Святейший Синод, Правила 1884 г., Программы 1886 и 1898 гг.

Функционирование системы народного образования во второй половине XIX в. в России было представлено начальным уровнем овладения знаниями, который в основном обеспечивали церковно-приходские и земские школы. Министерству народного просвещения, в ведомстве которого находились и церковно-приходские, и земские школы, необходимо было совмещать традиции и новации, вызванные потребностями российского общества во всеобщем реформировании образовательной системы. В это время в образовательной политике сложилась противоречивая ситуация относительно статуса церковно-приходских школ: куда их следовало относить – к Министерству народного просвещения или к Святейшему Синоду. Лавирование между духовным ведомством и либеральными кругами, которое пытался осуществить министр Д.А. Толстой, являвшийся главой объединённого ведомства (Министерство народного просвещения и Святейший Синод), не приводило к желаемым результатам.

Однако последовавшая вскоре отставка Д.А. Толстого вновь делает оба ведомства самостоятельными. Министром народного просвещения становится А.А. Сабуров, а на

пост обер-прокурора Святейшего Синода назначают К.П. Победоносцева. В течение всей своей службы на этом посту (1880–1905 гг.) К.П. Победоносцев стремился поддерживать и развивать систему церковно-приходских школ, выступая за «установление правильного надзора над ними», под которым подразумевалась передача управления школами духовному ведомству [8, с. 30–41]. В результате в 1884 г. выходят Правила, регламентирующие статус церковно-приходских школ и школ грамоты (их прикрепляют к Святейшему Синоду) [4, с. 48–51].

Осенью 1882 г. в соответствии с решением Комитета министров К.П. Победоносцев созвал специальную комиссию для обсуждения и составления проекта будущих Правил. Комиссия заседала в течение двух лет, и в мае 1884 г. «состоялось слушание доклада этой комиссии и рассмотрение проекта правил о церковно-приходских школах» [6, с. 106–109]. 8 июля 1884 г. «Правила о церковно-приходских школах» были представлены обер-прокурором на утверждение императору [9]. В записке к Правилам К.П. Победоносцев, указывая на роль Церкви в распространении начального образования в народе, отмечал: «...крестьянскому населению понятно и сочувственно лишь простое обучение, соединённое с церковной грамотностью» [10].

Следствием утверждения Правил 1884 г. стало создание в 1886 г. новой образовательной программы для церковно-приходских школ. В 1898 г. завершилась разработка специальных программ для второклассных церковно-приходских школ, которые,

кроме предоставления образовательных услуг населению, ориентировались на выпуск учительских кадров.

В программу 1886 г. входило семь основных предметов. Распределение количества учебных часов по каждому предмету показано в таблице ниже.

По новой учебной программе заниматься необходимо было по 5–6 часов в неделю, а в субботу – по 4 часа.

Рассмотрим содержание учебного плана по годам. В течение первого года обучения в одноклассной школе ученики получали элементарные знания, включающие Закон Божий, состоящий из 48 тем Священной истории Ветхого и Нового Заветов и обучения 17 молитвам. Так, в руководстве для народной школы автор рекомендовал «сделать своё содержание (преподавания) собственностью ученика и поставить первоначальное преподавание на "психологический путь", для того чтобы переходить от простого к сложному» [1, с. 78].

Обучение церковному пению распределялось на все курсы: а) подготовительный (проповеднический), состоящий из унисонного разучивания молитв и других песнопений по слуху, с голоса; б) систематический, состоящий из изучения песнопений по нотам. На уроках занимались методической разучивания 17 церковных пес-

нопений. На первом этапе дети обучались простейшим песнопениям в четыре тона, затем их обучали «сольтмизации» и «вокализации», развивавших голос и слух для последующего пения в церкви [1, с. 344–345].

На уроках русского языка ученики учились писать буквы, а затем читать и писать отдельные слова. Существовало два основных положения данного предмета: «1) Грамматика – теория языка, любая начальная школа должна дать элементарную теорию языка; 2) грамматика в начальной школе играет роль чисто служебную, учит умению писать без искажений слова и прививает сознательное отношение к построению письменной речи» [2, с. 529].

Помимо изучения русского языка, в церковно-приходских школах обучали азам церковно-славянского языка. Успехи детей в освоении данного предмета «вполне удовлетворительны и обычно выше, чем по русской грамоте» [9, с. 218–247]. Обучение церковно-славянскому языку вызывало большие трудности при условии, что учителя придерживались «старинного способа» и начинали преподавание с церковно-славянской грамоты, а не с русской грамматики. В этом случае, детей можно было «научить бегло читать, но о ясном понимании текста не могло быть и

Составители и количество учебных часов по предметам [5]

Название предмета	Составители предмета	Количество часов в неделю				Общее кол-во
		В одноклассной школе		В двухклассной школе		
		Год 1-й	Год 2-й	Год 3-й	Год 4-й	
Закон Божий	П.А. Смирнов, К.Т. Никольский	7	7	7	7	28
Церковно-славянское пение	Е.К. Крыжановский, Д.Н. Соловьёв	По 2 часовых и 4 получасовых занятия во всех классах				16
Церковно-славянский язык	Н.И. Ильминский, Е.К. Крыжановский	4	4	4	4	16
Русский язык	И.Ф. Рашевский, Н.И. Ильминский	7	7	7	7	28
Чистописание	В.И. Гербач	3	3	2	2	9
Арифметика	А.С. Гольденберг, С.В. Керский	–	–	2	3	5
Русская история	В.И. Шемякин	–	–	2	3	5
Итого		31	30	30	31	122

речи» [13, с. 238]. На уроках арифметики школьники учились считать от одного до ста и производить простейшие вычисления.

На втором году обучения ставилась задача расширить знания по всем преподаваемым предметам. Третий год обучения в двухклассной школе отводился на повторение и расширение полученных знаний. На уроках религиозного цикла занимались изучением истории Библии и Церкви. Школьники читали Евангелие от Матфея на церковно-славянском языке и изучали сложные церковные песнопения. На уроках русского языка дети осваивали грамматику и учились выражать свои мысли. На уроках арифметики изучали квадратные и кубические «меры». Кроме того, вводились занятия по русской истории, на которых дети получали краткие сведения о географии России, главных церковных и светских событиях в стране.

На завершающем этапе обучения закреплялись полученные знания по Катехизису, происходило знакомство с учением о богослужении для подготовки к практическому участию в службах. Задача обучения церковному пению уже состояла в том, чтобы научить петь в церковном хоре. Целью изучения церковно-славянского языка являлась подготовка к чтению Евангелий (кроме Евангелия от Матфея) и к службе гласа воскресного дня.

На уроках русского языка изучали грамматику и занимались пересказом, т.е. детей готовили к самостоятельному чтению религиозных текстов. На занятиях по чистописанию обучали скорописи. По арифметике ученикам надо было выполнять упражнения с различными вычислительными операциями, которые в будущем могли пригодиться в жизни. По русской истории изучались персоналии правителей и особенности их правления.

При анализе Программы 1886 г. следует отметить специфику обучения в церковно-приходских школах, где первенство в преподавании отводилось Закону Божию. При этом Святейший Синод последовательно добивался того, чтобы

все остальные предметы, за исключением арифметики, тем или иным образом служили дополнением или своеобразным пособием к основному предмету.

Практически все программы, составленные по учебным предметам для церковно-приходских школ, были утверждены «определениями» Святейшего Синода от 14 февраля, 20 и 27 марта, 3 апреля и 2 мая 1886 г. В учебный процесс они были введены в 1886–1887 гг. и действовали до 1903 года, когда были утверждены новые. В итоге программы не претерпели существенных изменений, кроме увеличения количества часов по отдельным предметам. Например, было значительно расширено содержание обучения по русскому языку. На втором году обучения в него было добавлено «различие слов по значению; слова, обозначающие предмет, качество и действие; замена слов предметов иным местоимением; время и лица в обозначении действия» [3, с. 151]. На третьем году обучения: «предложение (речь) и его состав (подлежащее, сказуемое и пояснительные слова); разбор предложений по вопросам; разряды слов; изменения по вопросам имён, местоимений личных и глаголов» [Там же].

В целом Программа 1886 г. отражала текущие задачи времени – преподавать нравственные основы поведения путём усвоения религиозных заповедей, а затем приобщить детей к азам светских знаний. Такой подход к обучению обуславливался демографическими показателями, согласно которым к концу XIX в. крестьянство составляло около 80% от общего количества населения страны.

В процессе открытия новых школ духовное ведомство столкнулось с проблемами финансового и кадрового обеспечения. Как следствие, масштаб оказываемой помощи определял статус школ: это были либо учреждения «образцового» типа, либо обычные школы.

Рассмотрим пример «образцовой» школы, находившейся в деревне Новоселье Матусовского уезда Олонецкой губернии. Школа занимала три деревянных корпуса, в которых раз-

мещались классные помещения, общежитие для учеников и две квартиры для учителей. Общежитие было построено вследствие больших расстояний между деревнями и труднопроходимой местности. Отдельное помещение отводилось для старшего учителя. Кроме того, при школе был участок в пять десятин земли, часть из которых использовалась для сельскохозяйственных нужд.

Жизнь учащихся в общежитии подчинялась строгому распорядку. За подъёмом в 6 часов утра следовали молитва и чай. С 7 до 8 часов ребята повторяли домашние задания. В 8 часов начиналась общая утренняя молитва, затем – уроки. В 2.30 – обед, с 3 до 5 часов дня выполнялись домашние задания. В 5 часов все пили чай и занимались до 8 часов вечера. В 8.30 дети ужинали, в 9 часов произносили общую молитву и отправлялись спать.

В школе изучались следующие предметы, относящиеся к религиозному циклу: Закон Божий, Священная история Ветхого и Нового Заветов, общая история Церкви, устав о богослужении, церковно-славянский язык, церковное пение (теоретический и практический курсы). Из светских предметов преподавали русский язык (этимологию и синтаксис), русскую гражданскую историю, географию, арифметику, физику, «геометрическое черчение» [11].

В обычной церковно-приходской школе, как правило, не было профессиональных педагогов. Вместо них предметы вели священники местного храма. Пополнять преподавательский штат новыми сотрудниками предполагалось путём создания учебных заведений для учителей. Профессором Киевской духовной академии И.И. Малышевским был разработан специальный проект монастырских учительских семинарий. Обращая внимание на существование при некоторых монастырях приходских школ, автор советовал монастырскому руководству внедрять в них из числа послушников «лучших по религиозно-нравственному настроению, по своему сравнительному развитию и образованию, по своему знакомству с церковным уста-

вом и, наконец, по умению петь и читать в церкви» [6, с. 189–190]. В результате в 1887 г. открылась Нижегородская епархиальная церковно-учительская школа, в 1889 г. Санкт-Петербургским «братством Пресвятыя Богородицы» была учреждена Свято-Владимирская женская учительская школа при Санкт-Петербургском Новодевичьем монастыре [Там же].

Помимо открытия специальных учебных заведений для подготовки учителей церковно-приходских школ, регулярно устраивались всевозможные курсы. Например, летом 1889 г. были организованы курсы для 72 человек, прибывших из Киевской, Каменец-Подольской, Волынской, Полтавской и Херсонской губерний. В Киеве также действовали специализированные курсы ручного труда и курсы по обучению хорошему пению. Финансирование курсов производилось Министерством народного просвещения, Святейшим Синодом и общественными организациями [7, с. 165–166].

Вместе с тем следует отметить негативное отношение штатных священнослужителей к преподавательской деятельности, обусловленное дополнительной функцией, санкционированной новыми Правилами: в обязательном порядке открывать новые церковно-приходские школы. Так, в докладе полтавского наблюдателя, проводившего осмотр ряда школ Константиноградского уезда, отмечалось: «В г. Константинограде церковно-приходская школа открыта только в половине ноября... и то по настоянию. Священник Леусов всегда бездеятелен, протоиерей занят. Село Песчанка – членская церковно-приходская школа. По Закону Божьему пройдено весьма мало. Недостаточное количество уроков объясняется хлопотами о. Ильешевица по делам семейным» [13, с. 322–234].

С целью осуществления надзора за качеством преподавания в 1896 г. был издан циркуляр, пункт первый которого предписывал: «В предупреждение леностных влияний со стороны учителей-диаконов из окончивших семинарский курс, епархиальное начальство отселе вменяет

Литература

всем диаконам-учителям в непрелюбимую обязанность при подаче прошения о перемещении на другие диаконно-учительские места и определении на места священнические всякий раз предоставлять от епархиального училищного Совета справки о занятиях в школе» [12, с. 275].

Уровень обеспечения церковно-приходских школ учебными книгами, пособиями и письменными принадлежностями зависел от средств, выделяемых училищными Советами. По данным, составленным для девяти губерний, средние годовые издержки на книги и пособия в одной церковно-приходской школе составляли: «В четырёх губерниях от 7 до 10 рублей, в трёх губерниях – от 12 до 18 рублей и в двух губерниях – 30 и 37 рублей; на письменные принадлежности в семи губерниях расходовалось от 4 рублей 23 копеек до 9 рублей 30 копеек. И в двух губерниях – 12 рублей 60 копеек и 20 рублей» [13, с. 236]. Неравномерное распределение средств приводило к тому, что в некоторых школах ученики вынуждены были приходить на занятия с собственными книгами и тетрадями.

Таким образом, процесс обучения в церковно-приходских школах в конце XIX – начале XX вв. был неоднородным по своему содержанию и характеризовался рядом серьёзных проблем. В первую очередь необходимо отметить недостаточное и неравномерное финансирование учебных заведений, осуществлявшееся Святейшим Синодом. Школы не обеспечивались необходимыми помещениями для занятий и жильём учителям, часто не хватало учебников и письменных принадлежностей. Кроме того, была слабо поставлена организация подготовки учительских кадров, что неизбежно снижало качество преподавания и определяло низкий уровень квалификации учителей. Указанные проблемы приводили к образованию так называемых образцовых и обычных школ. Тем не менее попытки улучшить существующее положение предпринимались духовным ведомством вплоть до революционных потрясений 1917 г.

1. *Анастасиев, А.И.* Народная школа : руководство для учителей и учительниц ; в 2-х т. / А.И. Анастасиев. – М. : Изд. Ступина, 1915. – 455 с.
2. *Гардер, В.* Ещё о грамматике в начальной школе / В. Гардер, Л. Щетковская // Образование. – 1894. – № 5–6. – С. 529–530.
3. *Карасев, А.* Что могут и должны давать наши народные училища? / А. Карасев // Русская школа. – 1905. – № 9. – С. 151.
4. *Могилевский, В.* Страничка из борьбы земской школы с церковно-приходской (Из Мелитополя) / В. Могилевский // Образование. – 1904. – № 2. – С. 48–51.
5. Новые издания правил и программ для церковно-приходских школ // Русская школа. – 1895. – № 1. – С. 282–286.
6. Обзорение педагогических журналов иностранных и русских // Русская школа. – 1891. – № 10. – С. 189–190.
7. Обзорение русских педагогических журналов // Русская школа. – 1891. – № 10. – С. 165–166.
8. Передача Тверского земского собрания земских школ духовенству // Русская школа. – 1908. – № 3. – С. 30–41.
9. Правила и программы для церковно-приходских школ и школ грамоты. – СПб. : Синодальная тип., 1894. – 112 с.
10. Российский государственный исторический архив (РГИА). – Ф. 797, оп. 54 (1884), отд. 2, ст. 3, д. 167, л. 5.
11. Российский государственный исторический архив (РГИА). – Ф. 803, оп. 13, д. 826, л. 243.
12. Учителя церковно-приходских школ // Русская школа. – 1896. – № 1–6. – С. 275.
13. Церковно-школьное дело в России // Вестник Европы. – 1901. – № 9–10. – С. 218–247.

Роман Викторович Яценко – канд. пед. наук, доцент кафедры истории, культуры и социологии Волгоградского государственного технического университета;
Евгений Петрович Воробьёв – канд. истор. наук, доцент кафедры истории Волгоградского государственного архитектурно-строительного университета, г. Волгоград.